

BW-Fixatoren®

Serie LS

... para ajuste y anclaje de
máquinas ligeras y
elementos periféricos.

Variantes de instalación y
datos técnicos.



BWF
... más preciso no hay.

Medidas y datos técnicos de la Serie LS

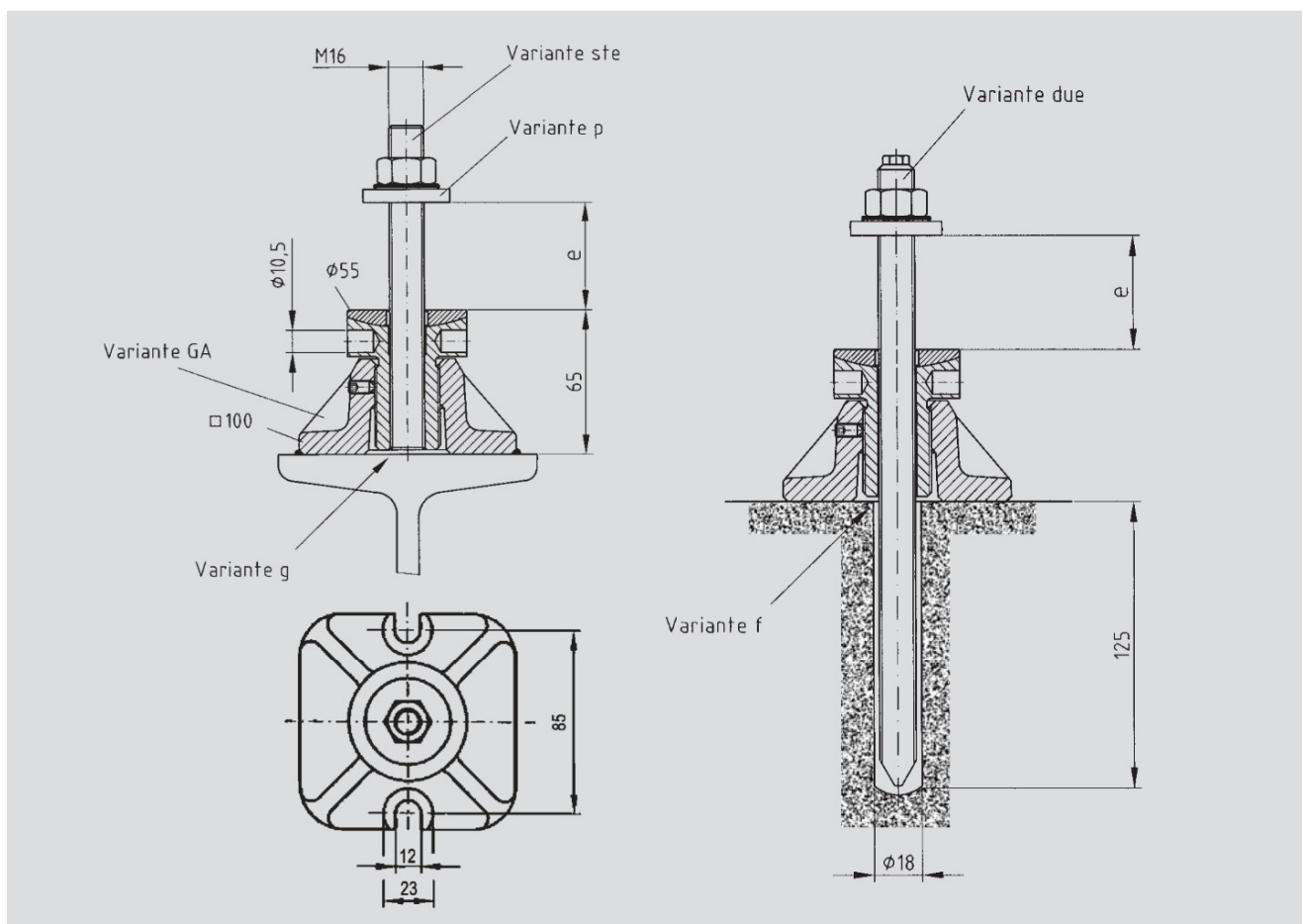

Detalles de las variantes

GA

BW-Fixator® compuesto de carcasa, cuerpo roscado y arandela esférica base

g

Cuerpo roscado con rosca interna M16

f

Cuerpo con agujero pasante $\varnothing 17$

ste

Tornillo de amarre M16x150 para pie de máquina hasta 80 mm

due

Taco químico compuesto por cápsula y barra roscada M16x300 para pie de máquina hasta 60 mm

p

Arandelas esféricas para superficies no alineadas $\varnothing 40 \times 10$

c

Taco químico compuesto por 2 cápsulas y 2 barras roscadas M10x130 (sin ilustración)

Datos técnicos

Carga máxima admisible	25 KN
Carga máxima de ajuste admisible	10 KN
Momento de par	45 Nm/10 ³ kg
Regulación en altura por vuelta	1,5 mm
Margen de ajuste	30 mm
Peso	1,6 kg

Sujeto a modificaciones técnicas!