

BW-Fixatoren®

Serie LS

Martinetti - livellatori

... per livellare, aggiustare e bloccare macchine, impianti e apparecchi leggeri.

Varianti e dati tecnici.



BWF
... meglio non si può.

Dimensione e dati tecnici della serie LS

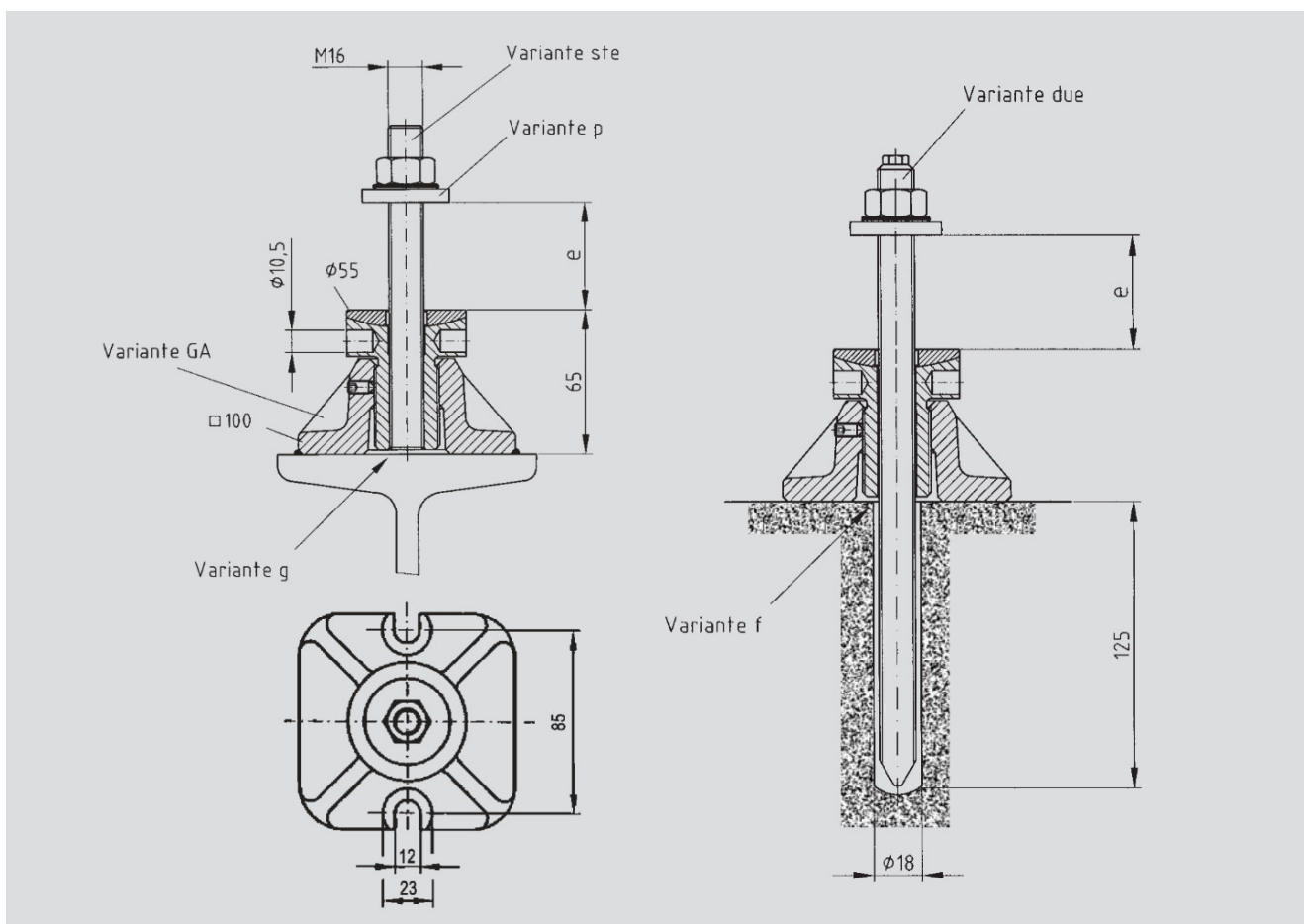

Specifica delle varianti

GA

BW-Fixator® LS sistema di fissaggio completo di rondella a base sferica.

g

Martinetto con filetto M16

f

Martinetto con base forata passante da Ø17 mm

ste

Vite M16 x 150 mm per fissare la macchina (spessore max. 80 mm) sul sistema di fissaggio

due

Tirante di ancoraggio al pavimento M16 x 300 mm per uno spessore macchina max. 60 mm completo di capsula di cemento chimico autoincollante

p

Rondella piatta Ø40 x 10 mm

c

Due tiranti M10 x 130 mm per ancorare la macchina al pavimento completo di due capsule di cemento chimico autobloccante

Dati tecnici

Carico max. ammesso	25 KN
Carico max. ammissibile per l'allineamento	10 KN
Momento torcente di regolazione	45 Nm/10 ³ kg
Spostamento in altezza per rotazione	1,5 mm
Max. regolazione	30 mm
Peso	1,6 kg

Con riserva di apportare modifiche tecniche!