

# BW-Fixatoren®

## Baureihe LS

...zum Ausrichten  
und Befestigen  
von leichten Maschinen  
und Zusatzaggregaten

Einbauvarianten und  
technische Daten



**BWF**  
*...genauer geht's nicht.*

# Abmessungen und technische Daten der Baureihe LS

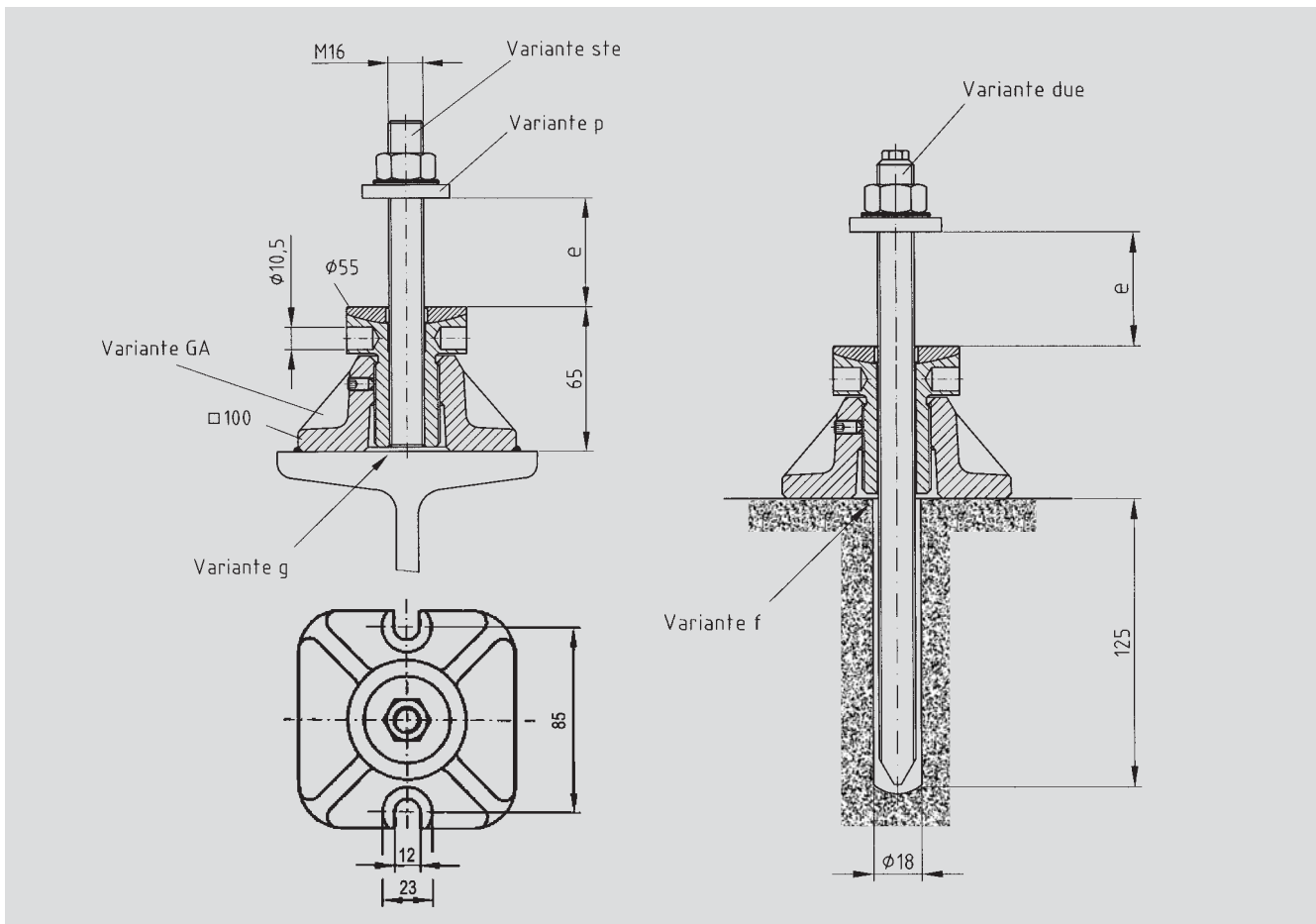

## Erläuterungen der Varianten

### GA

BW-Fixator® LS bestehend aus Gehäuse, Schraubstück und Kugelscheibe

### g

Schraubstück mit Innengewinde M16

### f

Schraubstück mit Durchgangsbohrung  $\varnothing 17$

### ste

Befestigungsschraube M16 x 150 für e-Maß bis 80mm

### due

Reaktionsanker bestehend aus Mörtelpatrone und Gewindestange M16 x 300 für e-Maß bis 60mm

### p

Kugelausgleichscheibe für nichtwinkelige Auflageflächen  $\varnothing 40 \times 10$

### c

Reaktionsanker bestehend aus 2 Mörtelpatronen und 2 Gewindestangen M10 x 130 (ohne Abb.)

## Technische Daten

Max. zulässige Belastung	25 KN
Max. zulässige Belastung zum Richten	10 KN
Verstellmoment	45 Nm/10 <sup>3</sup> kg
Höhenverstellung pro Umdrehung	1,5 mm
Verstellweg	30 mm
Gewicht	1,6 kg

Technische Änderungen vorbehalten!